

Constructiebureau Elektronische Apparaten

door I. H. H. HANNESEN.

Achter de Verboden Toegang op 1½ in het Telcogebouw is, zoals reeds vermeld, nog een afdeling, die zeer nauw verbonden is met het Laboratorium Elektronische Apparaten. Het is het Constructiebureau, waar een groep constructeurs en tekenaars oplossingen trachten te vinden voor alle mogelijke en onmogelijke problemen, die gesteld worden door onze afnemers. Wat is er nu wel zo verschillend met de andere constructiebureaus, waar toch ook vele moeilijke problemen dienen te worden opgelost? Het grootste probleem, dat steeds weer opduikt, is het probleem van de kleine serie.

Bij ons is het dus van belang, dat direct een zo goedkoop mogelijke oplossing wordt gevonden, omdat wijziging alleen verantwoord is, als er een grote besparing bij de productie op volgt.

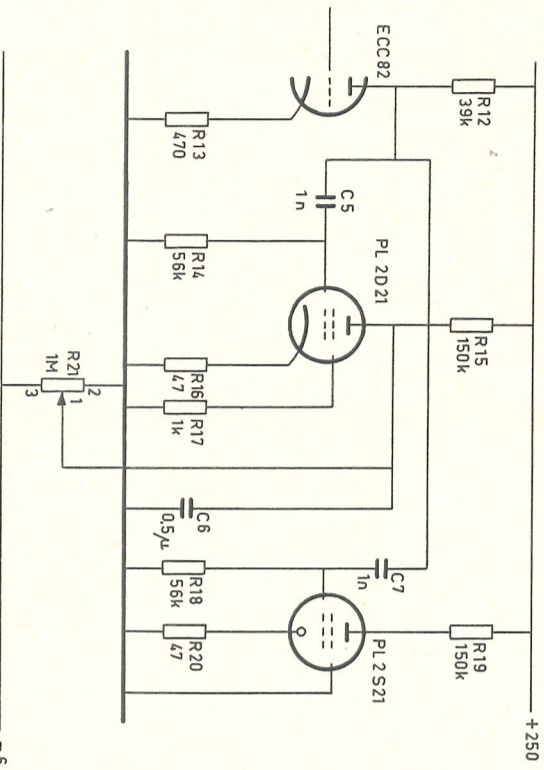

Fictief schema met gemormaliseerde symbolen.

De eisen, die onze afnemers aan de apparaten stellen, liggen heel anders dan bij de normale serieproducten van Van der Heem. Aan de nabewerking

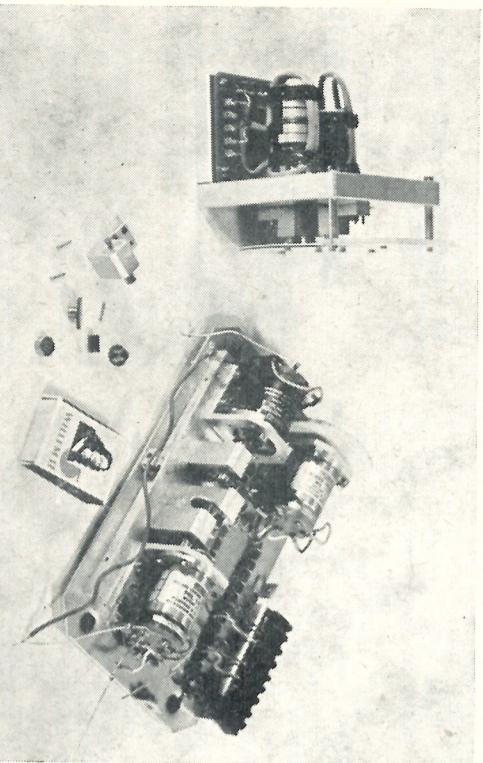

Fijne mechanische opstellingen en onderdelen met als vergelijkingsobject een luchtserdoosje.

moet veel grotere aandacht worden besteed; deze nabewerking moet namelijk tegen vele weersinvloeden bestand zijn. Chassis worden dus eerst verzinkt en daarna nog gespoten en gemoffield. Tot wanhoop brengen we de draaiers door ook veel roestvrij staal te gebruiken, dat vele malen duurder is dan het normale staal en door de bewerkingswijze nog veel duurder wordt, maar dan ook tegen alles bestand is.

Vele problemen komen te voorschijn, b.v. fijnmechaniek, waarbij naast de zeer nauwe passingen en toleranties veel tandwielwets voor komen, dunne asjes en nog veel dunnere stiftjes om dit alles op zijn plaats vast te zetten. Er zijn op de montage speciaal daarvoor opgeleide precisie-monteurs, die met veel moeite uitvoeren, wat op de tekening is aangegeven.

Een groot probleem is verder nog, dat alle onderdelen, die worden toegepast zeer goed bereikbaar en uitwisselbaar moeten zijn. Storingen in de werking moet zeer spoedig verholpen kunnen worden en stagnatie mag niet optreden, daar dit grote schade kan veroorzaken. De apparaten moeten sowat waterdicht zijn en ook dit brengt na-

tuurlijk grote schijnbaar onoplosbare moeilijkheden met zich mee.

Naast het constructiewerk, wordt er ook nog zeer veel aandacht besteed aan het schematekenen. Ook hier weer speciale eisen, speciale symbolen voor de verschillende elektrische en mechanische onderdelen; de afstanden tussen de symbolen, de lijnen en de grootte van de bijchriften zijn nauwlettend vastgelegd en o wee als het getekende schema hier niet aan voldoet.

Zelfs het typewerk voor de beschrijvingen van de apparaten is speciaal. Elke bladzijde moet uitgelijnd worden, wat betekent, dat niet alleen de voorzijde van alle regels recht onder elkaar staat, maar ook de achterzijde.

Schijnbaar vergelijkbaar, maar in wezen heel anders is het werk op deze tekenkamer en ook degenen, die er werken hebben soms misschien wel eens wat speciaals. Maar waarom ook niet?

Quatre mains

Dat is het Franse woord voor „vier handen“. Het is een aanduiding uit de muziekwereld. Meestal zie je op een piano slechts twee handen de toetsen toekelen. Maar bij bepaalde spel zijn het vier handen, die het klavier bespelen. Dat noemt men dan een „quatre mains“-stuk.

Zo'n dubbelspel, waarbij dus twee personen tegelijk een stuk spelen, stelt aan die spelers bijzondere eisen. Men moet heel goed op elkaar zijn ingesteld. De maat, het ritme van 't spel moet gelijk op gaan. Elke haperting hierin van één der beide spelers verstoorft terstond het spel van de ander en geeft een wankele kant.

Nu blijft het niet nodig, dat beide spelers van dezelfde kwaliteit en capaciteit zijn. Er is een zeer goed samenspel mogelijk van een deskundige leraar met een nog aankomende leerling. Het gaat er dan om, dat de zwaarte van het stuk binnen de greep ligt van de zwakste der spelers.

Nu zal ik u zeggen, hoe ik tot dit muzikale dubbeltje in ons VDH-tje ben gekomen. Omlangts werd ik over één en ander een gesprek. Het ging over samenspel in een orkest. En toen kwammen we op dat „quatre mains“-spel. Ik vernam toen, dat dit voor verscheiden mensen zeer opvoedend werkt. En dat in tweeërlei zin: ze krijgen training in samenspel en ze ontdekken gauwer en scherper hun eigen tekorten. Beide dingen zijn van grote waarde voor de vorming.

Omwillekeurig zochten mijn gedachten contact met onze bedrijfs-samenleving. Daar zie je 't ook, dat het voor onderscheiden mensen uitstekend zou zijn, als ze eens af en toe zeer nauw moesten samenwerken in een opdracht met een ander. Dan moeten die beiden zich nadrukkelijk op elkaar instellen bij hun werkmethode en tempo. En dat werkt inderdaad voor sommigen meer ontdekkend aan hun eigen tekorten, dan vele vernünftigen erover. Dan voelen ze aan de lijn, waarin ze hopen.

Opvoeding tot harmonisch samenspel en bewustvoering van eigen achterstanden is niet alleen voor musici van nut; ook bij ons in de bedrijfsarbeid zou het middel van 't „quatre mains“ op zijn tijd daartoe heel goed werken.

Schreier.

Hartelijk dank!

Langs deze weg breng ik, ook namens mijn vrouw en kinderen, dank aan chefs, bazen en collega's van de afd. 2651, 2330, 1521 voor de mooie geschenken bij ons 12½-jarig huwelijks en de vele blijken van belangstelling tijdens mijn belafs zo langdurige ziekten.

J. J. A. v. d. Meer.

KWARTAALSPAREN

Zo heet deze vorm van sparen nu eenmaal, alhoewel we geen kwartalen, maar geld sparen bedoelen.

We kunnen ons voorstellen, dat lezers van dit stukje zeggen „Prat me niet over sparen, daar kom ik toch niet aan toe“.

Afgezien of dit zo is — ook hier geldt: waar een wil is, is een weg —, deze vorm van sparen heeft eigenlijk een andere achtergrond dan „gewoon maar sparen“.

We bedoelen dit in elk gezin zijn regelmatig dingen nodig, die niet behoren tot de dagelijkse zaken als bakker, slager, melkboer, huishuur enz. enz.

Er moeten kleven, schoenen, leerboeken e.d. worden aangeschaft en daar is geld voor nodig, veel geld dikwijls, afhankelijk van de grootte van het gezin.

In een groot aantal gevallen blijft op het moment dat de spullen nodig zijn, het geld er niet of nog niet helemaal te zijn. En wat dan? „Denkoudig wachten tot het geld er wel is“, zegt de één, maar soms kan er niet langer worden gewacht. „Drgens geld lenen“, zegt de ander, „dan zien we wel hoe we dat terugbetalen“.

Met deze laatste oplossing helpt u u zelf echter achteruit in plaats van vooruit.

U zit als het ware met handen en voeten vast aan de terugbetaling, soms nog met een hoge rente en u bent eigenlijk geen baas meer over uw eigen geld.

Nee, wij mensen, dat men er eerst voor moet zorgen geld te hebben om daarna iets te gaan kopen. U betaalt dan geen hoge rente en blijft de baas over uw eigen geld.

„Dat probeer ik ook wel, maar dan is er tussentijds wat anders nodig en dan gebruiken we het geld daarvoor“.

Volkomen begrijpelijk, maar u kunt een tientje maar één keer uitgeven en dus zult u u zelf goed moeten afwegen: wat moet voorgaan? Er is echter nog een andere manier, die u het sparen met een bepaald doel — want dat is het toch eigenlijk — verzemakelijkt en u er anderszijds van verzekert, voortijdig van het gespaarde geld andere uitgaven te doen.

Dit is wat we noemen kwartaalsparen.

U maakt zelf uit hoeveel u per week of per maand wilt sparen, wij betalen dit bedrag minder bij uw loon uit en storten het op een speciale rekening. Aan het eind van elk kalenderkwartaal kunt u het bedrag uitbetaald krijgen, het op een spaarbankrekening laten storten, of laten staan en verder sparen.

U ziet: aan mogelijkheden geen gebrek en het voordeel, dat u als het ware volgens plan werkt.

Zeg nu niet, dat kan niet met mijn loon, want als u werkelijk wilt kan het bijna altijd.

Wij adviseren u dit alleen in uw eigen belang. Voor ons brengt dit wat extra werk mee, maar dat hebben we er graag voor over. Wij staan met het propageren van kwartaalsparen niet alleen en mocht het bovenstaande u nog niet hebben overtuigd van het grote voordeel dat deze vorm van sparen heeft, dan overtuigen u de volgende cijfers misschien meer.

In 1952 begonnen wij met 101 deelnemers. Aan het eind van 1957 was dit aantal bijna verdubbeld. En wat denkt u van de volgende bedragen, die per jaar bijeen werden gespaard?

- 1953 ruhm f 32.000,—
- 1954 bijna f 42.000,—
- 1955 ruhm f 47.500,—
- 1956 ruhm f 51.750,—
- 1957 ruhm f 57.000,—

Een betere propaganda voor kwartaalsparen kunnen wij u eigenlijk niet geven. U ziet het aantal deelnemers stijgen en het gespaarde bedrag stijgt elk jaar weer. Deze spaarders zijn be-slist niet allen spaarders van grote bedragen, maar zij weten met zeer regelmatig sparen van betrekkelijk geringe bedragen toch aardige resultaten te bereiken.

Werd in 1953 gemiddeld f 3,75 per week per deelnemer gespaard, in 1957 werd dat f 5,75.

Wij hopen, en gezien het voorgaande, verwachten wij, dat ook nu weer na deze opwekking het aantal deelnemers en het gespaarde bedrag zal stijgen. Het is immers uw eigen belang en zo gemakkelijk te regelen. Onze afdeling Sociale Zaken en ook de tijdschrijvers zijn graag bereid u alle gewenste inlichtingen te geven. U kunt er nog even over denken, maar het is over twee weken 1 april en dan begint een nieuw kwartaal en één van de voorwaarden is dat u zich voor een heel kwartaal opgeeft.

UTRECHT GAAT WEER WANDELEN.

De VDH wandelclub gaat zeer binnenkort het wandelseizoen weer openen.

Daar er gestart wordt met korte marsen is het nu het juiste moment voor de liefhebbers om zich op te geven.

Tevens is dit een goede gelegenheid om zich voor te bereiden op de avondvierdaagse, die ieder jaar weer vele deelnemers trekt. Zoals vorig jaar zal het ook dit jaar weer een heel evenement worden.

Het voorlopig programma ziet er als volgt uit:

- 29 maart: Mars te Utrecht — 18 km.
- 10 mei: Mars te Hilversum — 18 km.
- 10—14 juni: Avondvierdaagse Utrecht.

Ieder die lust heeft mee te lopen mede zich bij mef. Van Esterik, hr Fleur, hr Van Wijk of hr Roep.